

On-Machineソリューション

Armor™ PowerFlex®
可変周波数ドライブ

ArmorBlock 5000®
I/O Blocks

ArmorKinetix®
分散型サーボドライブ

ASEM™ 6300PA
産業用PC

GuardLink® 432ES-IG
EtherNet/IP Interfaces



コスト低減、よりシンプルにモジュール化

集中型システム

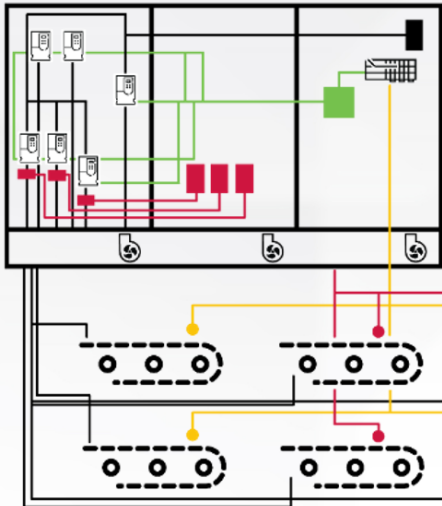

- 複雑なデザイン
- 長い配線の引き回し
- Pt-Pt接続
- 大きなフットプリント
- エラーが発生しやすい
- より高い熱負荷

改善

分散型システム

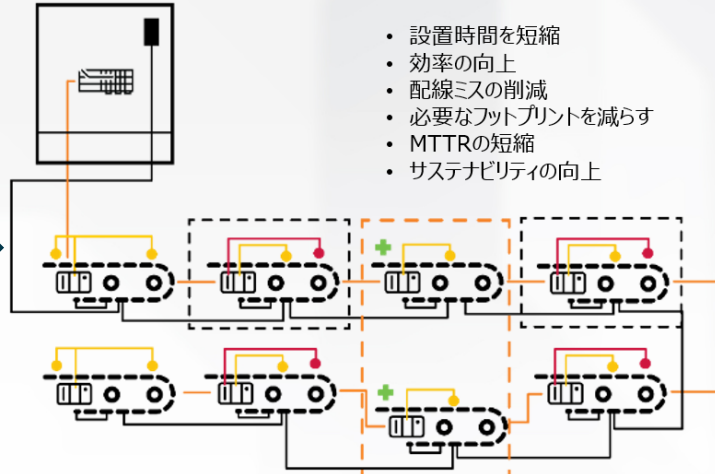

- 設置時間を短縮
- 効率の向上
- 配線ミスの削減
- 必要なフットプリントを減らす
- MTTRの短縮
- サステナビリティの向上

4つのコンセプト

30%以上の設置時間/ダウンタイムの削減へ

据付時間

クイックコネクテクノロジー

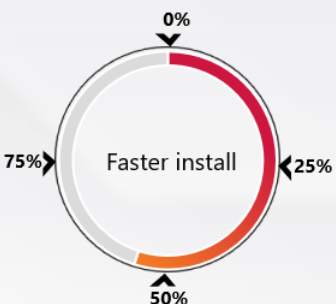

設計効率

シンプル, 標準化にも最適

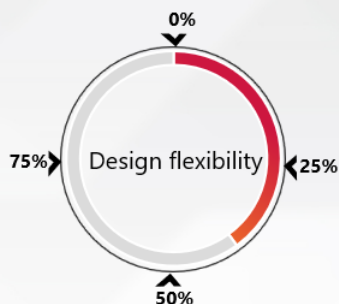

フットプリント

IP65+の制御装置を筐体へ

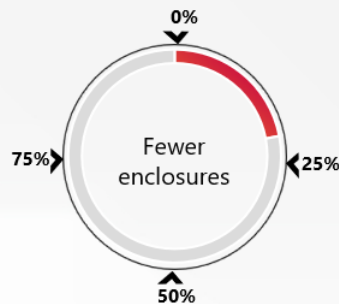

MTTR

診断と交換が容易

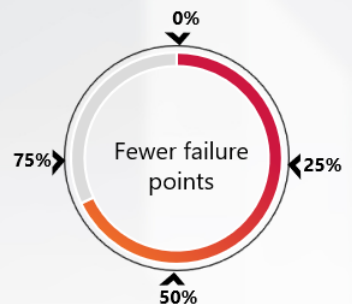

Rockwell Automation



Allen-Bradley

by ROCKWELL AUTOMATION

On-Machineソリューション

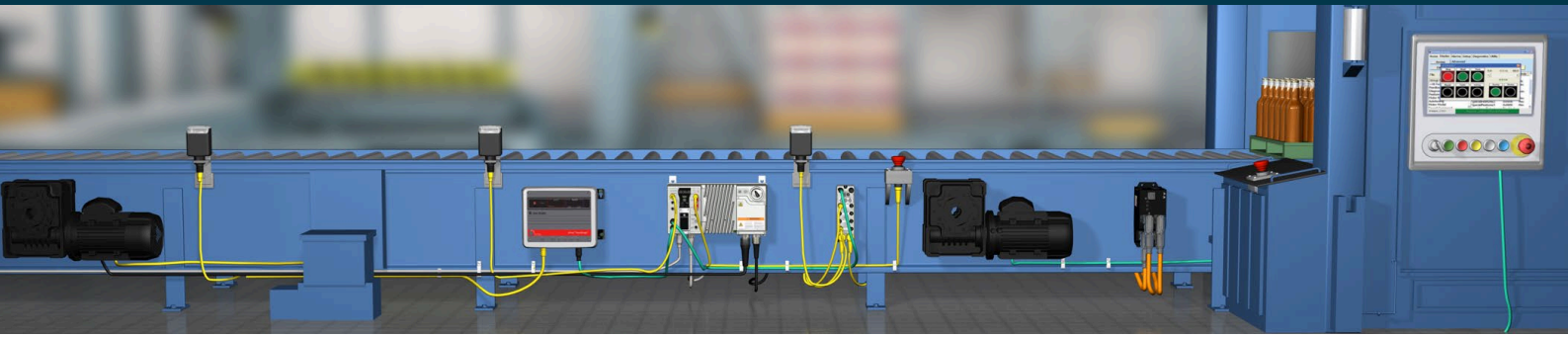

パフォーマンスの最適化

- エンジニアリングを削減するための高度な統合
- 設置と試運転のスピード
- 高度なEIP安全とCIPセキュリティによりリスクを軽減



新たな価値を創造する「見える化」

- 15.6インチから24インチまでのワイドスクリーンディスプレイサイズ
- 完全なIP65侵入保護
- VESAマウント付き-保存
- インクロージャコスト、配線
- 設定可能なボタン領域
- FactoryTalk® Optix™との互換性



革新的な設計

- 小型でハイパワー
- CIPの安全とセキュリティの簡素化
- Kinetix® 5700プラットフォームの拡張とDLR対応



予兆診断

- 振動センサ
- 異常検出の有効化

過酷な環境に対応した設計

- シームレスなデバイス統合と交換
- リアルタイムで実用的な診断
- 機械精度の向上による効率の向上

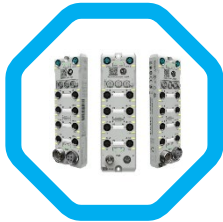

EtherNet/IP経由のCIP Safety

- 3つの独立したゾーン、各ゾーンに最大32台のデバイス
- 安全部品のシリアルガードリンク接続により、配線を削減
- PLe / カテゴリ4 / SIL3コンプライアンス
- HMIへの自動診断レポート



エンドユーザのメリット

- 拡張性(例:最大24台の直列サーボモータ接続)
- MTTR (故障から復帰までの時間)の削減
- スペアパーツ・在庫の削減

システムインテグレータ/OEMのメリット

- 省配線 = 直列に繋ぐケーブル = 据付時間の削減
- 盤サイズの縮小(IP6xのサーボモータ、ドライブ、センサ、安全機器の外置き = IOモジュール削減)
- 安全機器 = 繋ぐだけでISO, IEC規格準拠

お問い合わせください

rockwellautomation.com

expanding human possibility®

AMERICAS: Rockwell Automation, 1201 South Second Street, Milwaukee, WI 53204-2496 USA, Tel: (1) 414.382.2000

EUROPE/MIDDLE EAST/AFRICA: Rockwell Automation NV, Pegasus Park, De Kleetlaan 12a, 1831 Diegem, Belgium, Tel: (32) 2663 0600

ASIA PACIFIC: Rockwell Automation SEA Pte Ltd, 2 Corporation Road, #04-05, Main Lobby, Corporation Place, Singapore 618494, Tel: (65) 6510 6608

UNITED KINGDOM: Rockwell Automation Ltd., Pitfield, Kiln Farm, Milton Keynes, MK11 3DR, United Kingdom, Tel: (44)(1908) 838-800

ロクウェルオートメーションジャパン株式会社 本社営業部 東京都港区虎ノ門2-2-3 虎ノ門アルセアタワー20階 ・ 中部支店 愛知県名古屋市中区錦1-6-5 名古屋錦シティビル
関西支店 大阪府大阪市淀川区宮原4-1-14 住友生命新大阪ビル ・ 製品に関するお問い合わせ TEL: 03-3206-2784 (カスタマケア)

